

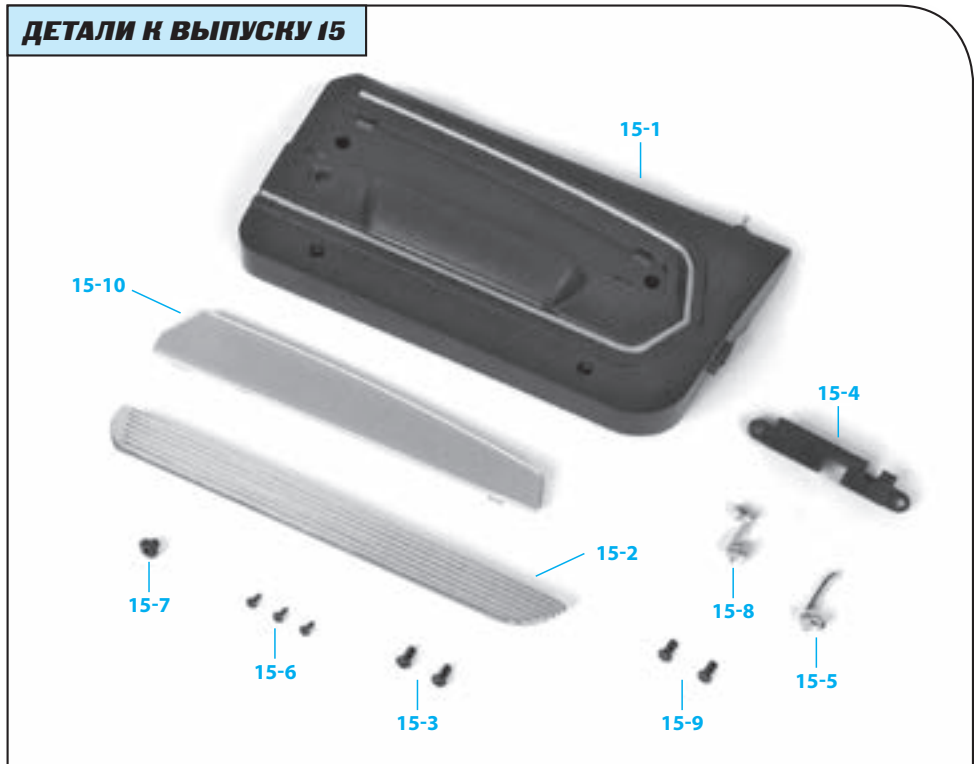

Сборка внутренней панели правой двери, ручки, рукоятки стеклоподъемника, декоративной панели

- 15-1** Внутренняя панель правой двери
- 15-2** Нижняя декоративная панель
- 15-3** Винты 2,3×4 мм (MP01)
- 15-4** Отсек панели
- 15-5** Ручка для открывания двери изнутри
- 15-6** Винты 1,2×3 мм (MP02)
- 15-7** Винт 2,3×3 мм (MP03)
- 15-8** Рукоятка стеклоподъемника
- 15-9** Винты 2,3×4 мм (MD06)
- 15-10** Верхняя декоративная панель

ДЕТАЛИ К ВЫПУСКУ 15



ПРИМЕЧАНИЕ: представленные на фото детали могут незначительно отличаться от деталей, полученных с этим выпуском.

ИНСТРУКЦИЯ ПО СБОРКЕ

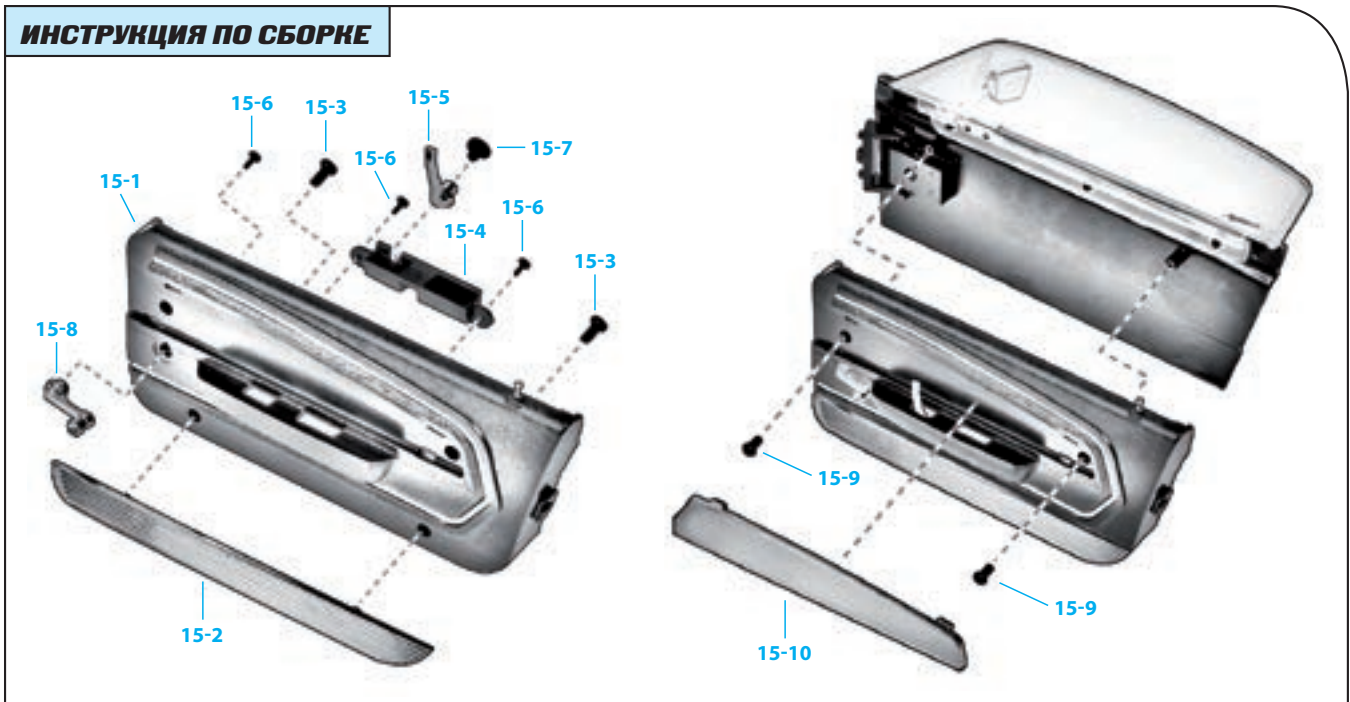

Сборка внутренней панели правой двери, ручки, рукоятки стеклоподъемника, декоративной панели



Шаг 15-A

Возьмите внутреннюю панель правой двери (15-1) и нижнюю декоративную панель (15-2). Найдите два паза на декоративной панели и отверстия на панели двери.



Шаг 15-B

Надавите на декоративную панель (15-2), чтобы она плотно встала на свое место.



Шаг 15-C

Соедините детали при помощи винтов МР01 (15-3). Сначала вставьте один винт, но не закручивайте его слишком сильно. Затем вставьте второй и плотно закрутите оба винта.

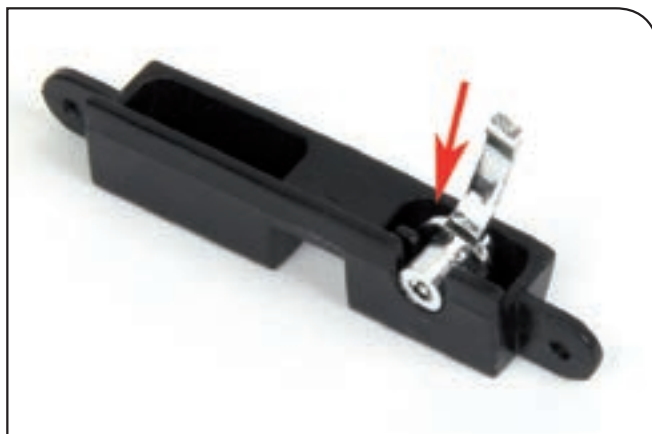

Шаг 15-D

Поместите ручку для открывания двери изнутри (15-5) в предусмотренное для нее отделение в отсеке панели (15-4). На данном этапе закреплять ручку не нужно.

Шаг 15-E

Сохраняя положение ручки, вставьте ее широкой частью в прямоугольное отверстие в двери так, как показано на фото (в увеличенном фрагменте). Убедитесь, что ручка вышла с другой стороны панели.





Шаг 15-F

Когда конструкция плотно встанет на свое место, закрепите ее винтами МР02 (15-6). Не закручивайте первый винт слишком туго до тех пор, пока не закрутите второй.



Шаг 15-G

Чтобы зафиксировать ручку и обеспечить ей свободное движение, закрепите ее винтом МР03 (15-7).

Шаг 15-H

Вставьте ручку стеклоподъемника (15-8) в панель. Обратите внимание: на ручке есть небольшой выступ, который должен совпасть с отверстием в пазах панели. Есть только одно правильное положение для крепления ручки.

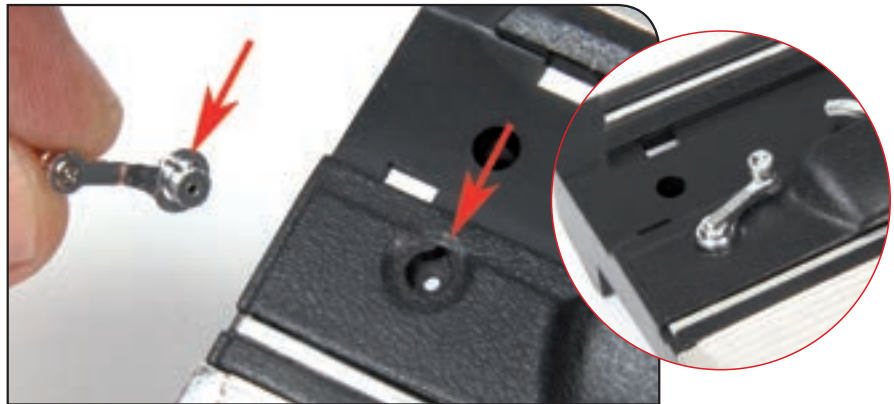

Шаг 15-I

Закрепите ручку при помощи винта МР02 (15-6), не надавливая слишком сильно. Ручка должна находиться в положении, представленном на увеличенном фото в предыдущем шаге.



Шаг 15-J

Разместите правую дверь на рабочей поверхности так, чтобы ее внутренняя часть смотрела на вас. Установите внутреннюю панель на дверь таким образом, чтобы выступы на двери совпали с отверстиями на панели.

Сборка внутренней панели правой двери, ручки, рукоятки стеклоподъемника, декоративной панели

Шаг 15-K

Убедившись, что оба элемента совпали, скрепите их при помощи винтов MD06 (15-9). Закрутите винты плотно, но не пережимайте.

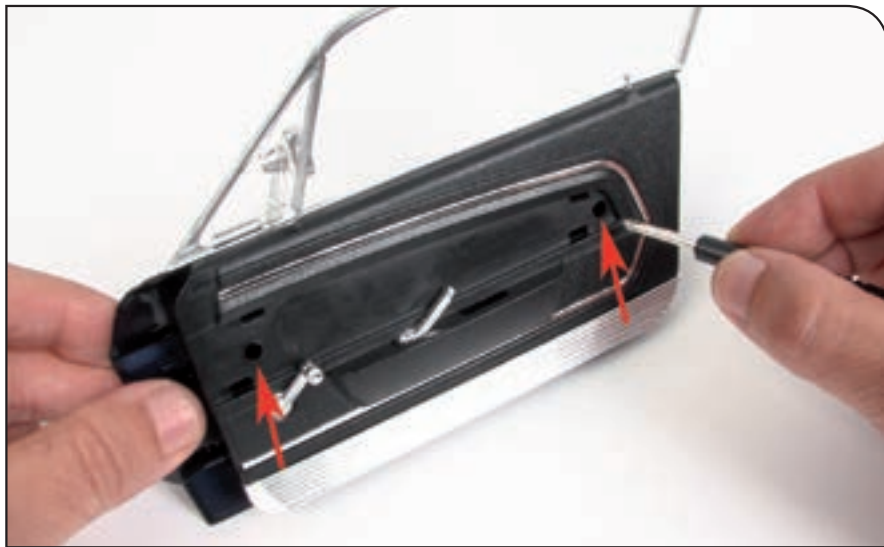

Шаг 15-L

Возьмите верхнюю декоративную панель (15-10), чтобы закрыть ею центральную часть внутренней панели двери. Сначала вставьте ее нижнюю часть в специальные пазы. Чтобы декоративная панель плотно вошла, необходимо слегка подвинуть ручку.



Шаг 15-M

Надавите на верхнюю часть декоративной панели, чтобы она плотно вошла в панель двери.

РЕЗУЛЬТАТ СБОРКИ

Внутренняя часть правой двери на собранной модели

Так ваша модель Ford Mustang Shelby GT-500 (1967) будет выглядеть после сборки.

